

# Instructions • Instrucciones

## 1993-1997 Toyota Corolla Front & Rear

**Door Trim Removal** - The following applies to both front and rear doors. Use a No. 2 Phillips screw driver. **Front** - Remove screw on door handle plate. Carefully remove armrest cover and remove exposed screws. Remove gray wire harness cable plug so motor regulator can be easily removed. Remove four screws and remove bracket. Remove trim and disconnect switch harness connector by pressing on release tab. **Rear** - Remove screw on door handle plate and two screws from armrest. Remove trim and disconnect switch harness connector by pressing on release tab.

**Motor and Regulator Removal - Important - Before removing glass attaching bolts or channel rollers, secure glass with tape or a suitable wedge like a rubber door stop. When the glass is separated from the regulator move the glass to the closed position and retain in a similar manner.** Check for bad connections, fuses or switches and the possibility of broken regulator or broken cable. Check to make sure the glass channels are clean and free from obstructions. All regulator mounting attaching hardware requires a 10mm socket or wrench. The front regulator needs to be in position to remove glass mounting bolts (see drawings on opposite side). If the motor has stopped where the glass attaching bolts are not accessible, do the following. **Front**- Cut one of the regulator drive cables with a suitable tool and lower glass into position where glass mounting bolts are accessible. **Rear** - Remove regulator mounting bolts and slide channel roller out of glass channel. Slide regulator and motor through hole in the door panel. Be sure glass stays in the channels.

**Motor and Regulator Installation** - **Front** - Insert new regulator into the door and make sure the glass is still in the closed position. Loosely fasten regulator to door beginning with mounting holes by the motor and then loosely fasten the regulator bolts and stud nuts. The glass mounting holes on the replacement motor and regulator should be in position for access through the door. Slide down glass and fasten to regulator. Secure all bolts and nuts. Reattach bracket. Attach window lift wiring to switch on unattached trim and test operation. Reconnect remaining wiring and affix trim to door. **Rear** - Insert regulator through access hole and insert roller into glass channel. Carefully lower glass and regulator together until regulator mounting holes are lined up with bolt holes in the door and fasten regulator into place. Tighten all the bolts. Attach window lift wiring to switch on unattached trim and test operation. Reconnect remaining wiring and affix trim to door.

**Dépose de la garniture de la porte** - La procédure suivante s'applique aux portes avant et arrière. Utilisez un tournevis à pointe cruciforme n° 2. **Avant** - Retirez la vis située sur le cache de la poignée de porte. Enlevez attentivement la garniture de l'accoudoir et les vis correspondantes. Retirez le bouchon du câble gris du faisceau de fils afin de pouvoir enlever facilement le régulateur du moteur. Retirez les quatre vis et le support ainsi que la garniture et déconnectez le connecteur à faisceau de fils de l'interrupteur en appuyant sur la patte de déclenchement. **Arrière** - Retirez la vis située sur le cache de la poignée de porte et les deux vis de l'accoudoir. Retirez la garniture et déconnectez le connecteur à faisceau de fils de l'interrupteur en appuyant sur la patte de déclenchement.

**Dépose du moteur et du régulateur - Important - Avant d'enlever les boulons de fixation de la vitre ou les galets des montants, attachez la vitre à l'aide d'un ruban ou d'une cale de blocage appropriée, telle qu'une butée de porte en plastique. Une fois la vitre détachée du régulateur, déplacez la vitre comme pour la fermer et maintenez-la dans cette position.** Vérifiez qu'il n'y a pas de raccords, cordons ou interrupteurs défectueux, et que le régulateur et le câble ne sont pas cassés. Assurez-vous que les montants de la vitre sont propres et exempts d'obstructions. Chaque fixation du régulateur attachant le matériel nécessite une douille ou clé de 10 mm. Le régulateur antérieur doit être en place pour pouvoir enlever les vis de fixation de la vitre (reportez-vous aux schémas du côté opposé). Si le moteur s'est arrêté où les boulons de fixation de la vitre ne sont pas accessibles, effectuez les opérations suivantes. **Avant** - Coupez un des câbles de commande du régulateur à l'aide d'un outil approprié et baissez la vitre de façon de pouvoir accéder aux boulons de fixation de celle-ci. **Arrière** - Retirez les boulons de fixation du régulateur et sortez le galet du montant de la vitre. Faites glisser l'ensemble du régulateur et du moteur dans le trou situé dans le panneau de porte. Vérifiez que la vitre reste dans les montants.

**Installation du moteur et du régulateur - Avant** - Insérez le régulateur neuf dans la porte vous assurant que la vitre reste dans sa position de fermeture. Placez le régulateur dans la porte sans le serrer en commençant par les trous de fixation situés à proximité du moteur, puis placez de la même façon les boulons du régulateur et les écrous de goujon. Les trous de fixation de la vitre situés sur l'ensemble du moteur et du régulateur de remplacement doivent être en place pour un accès à travers la porte. Baissez la vitre et fixez-la au régulateur. Serrez tous les boulons et les écrous. Remettez le support. Attachez le circuit électrique de soulèvement de la vitre au bouton situé sur la garniture non fixée et vérifiez le fonctionnement. Reconnectez le reste du circuit électrique et remplacez la garniture sur la porte. **Arrière** - Insérez le régulateur dans le trou d'accès et le galet dans le montant de la vitre. Baissez attentivement et en même temps la vitre et le régulateur jusqu'à ce que les trous de fixation du régulateur soient alignés aux trous des boulons situés dans la porte, puis fixez le régulateur en place. Serrez tous les boulons. Attachez le circuit électrique de soulèvement de la vitre au bouton situé sur la garniture non fixée et vérifiez le fonctionnement. Reconnectez le reste du circuit électrique et remplacez la garniture sur la porte.

**Extracción del panel de la puerta** - Lo siguiente se aplica tanto a las puertas traseras como las delanteras. Utilice un destornillador Phillips N° 2. **Frente** - Saque el tornillo de la placa de la manija de la puerta. Con cuidado, saque el apoyabrazos y retire los tornillos que ahora quedan expuestos. Saque el conector del conjunto de cableado gris para poder extraer fácilmente el regulador. Extraiga los cuatro tornillos y saque el soporte. Retire el panel y desconecte el conector del cableado del interruptor presionando la lengüeta de liberación. **Parte trasera** - Saque el tornillo de la placa de la manija de la puerta y los dos tornillos del apoyabrazos. Extraiga el panel y desconecte el conector del cableado del interruptor, presionando la lengüeta de liberación.

**Extracción del motor y el regulador - Importante: Antes de sacar los bulones que sostienen el vidrio o los rodillos guía, asegure el vidrio en su posición con cinta adhesiva o una cuña adecuada, como un tope de goma. Al separar el vidrio del regulador, coloque el vidrio en la posición de cerrado y manténgalo de esta manera.** Revise si hay conexiones mal hechas, fusibles o interruptores en mal estado, y verifique si es posible que haya un regulador o un cable roto. Verifique si las guías del vidrio están limpias y libres de obstáculos. Se necesita una llave de cubo de 10mm para trabajar con todos los elementos de encastre del regulador. Para poder sacar los bulones de encastre del vidrio (vea los diagramas del otro lado), el regulador frontal debe estar en su posición. Si el motor se detiene en una posición que no permite acceso a los bulones de encastre del vidrio, haga lo siguiente: **Frente** - Corte uno de los cables de accionamiento del regulador con una herramienta apropiada y baje el vidrio hasta una posición en que los bulones de encastre del vidrio queden accesibles. **Parte trasera** - Saque los bulones de encastre del regulador y deslice el rodillo guía del vidrio hasta sacarlo de los canales de guía del vidrio. Deslice el regulador y el motor a través del orificio del panel de la puerta. Verifique que el vidrio permanezca en sus guías.

**Instalación del regulador y el motor - Frente** - Inserte el nuevo regulador en la puerta y verifique que el vidrio aún permanezca en la posición de cerrado. Ajuste levemente el regulador a la puerta utilizando los orificios de montaje del lado del motor y luego ajuste levemente los bulones del regulador y las tuercas de seguridad. Los orificios de encastre del vidrio en el nuevo motor y el nuevo regulador deben estar colocados de forma tal que se tenga acceso a ellos a través de la puerta. Baje el vidrio y ajústelo al regulador. Ajuste todos los bulones y las tuercas. Vuelva a colocar el soporte. Con el panel suelto, conecte al interruptor el cableado que permite subir la ventanilla y verifique que funcione correctamente. Conecte el cableado restante y coloque el panel en la puerta. **Parte trasera** - Inserte el regulador a través del orificio de acceso y coloque el rodillo dentro del canal del vidrio. Con cuidado, baje el vidrio y el regulador juntos hasta que los orificios de encastre del regulador queden alineados con los orificios de los bulones que se encuentran en la puerta, y ajuste el regulador en su lugar. Ajuste todos los bulones. Con el panel suelto, conecte al interruptor el cableado que permite subir la ventanilla y verifique que funcione correctamente. Conecte el cableado restante y coloque el panel en la puerta.

## 88300 & 88301 Corolla Front Motor & Regulator

88300 et 88301 Corolla, moteur et régulateur avant

88300 y 88301 Corolla, motor y regulador de la parte delantera

View - 88300 Left Front Facing Door from Inside Car

Vue - 88300, porte avant gauche vue de l'intérieur

Vista - 88300 Ventanilla delantera izquierda viendo la puerta desde el interior del auto

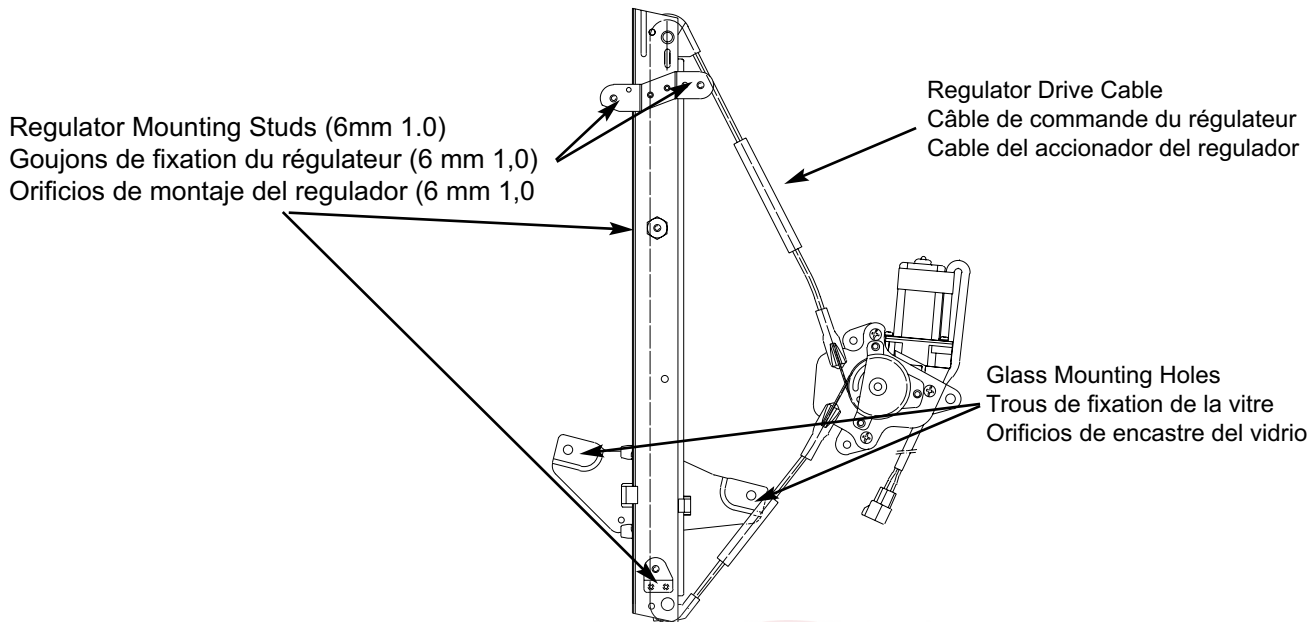

## 88302 & 88303 Corolla Rear Motor & Regulator

88302 et 88303 Corolla, moteur et régulateur arrière

88302 y 88303 Corolla, motor y regulador de la parte trasera

View - 88302 Left Front Facing Door from Inside Car

Vue - 88302, porte avant gauche vue de l'intérieur

Vista -88302 Ventanilla delantera izquierda viendo la puerta desde el interior del auto

