

Instructions • Instrucciones

1986-1993 Honda Accord Sedan Front

Door Trim Removal - Remove any screws attaching the trim. On some models remove door handle cover plate and trim plugs that cover screws. On some models remove the door lock switch cover and the screw it exposes. It is recommended to use a no. 2 phillips screw driver. Check for any hidden screws that were missed. Carefully pry panel from door (use proper trim removal tool if available) and disconnect wiring from switches and lights.

Motor and Regulator Removal - Important - Before removing glass attaching bolts or channel rollers, secure glass with tape or a suitable wedge like a rubber door stop. When the glass is separated from the regulator move the glass to the closed position and retain in a similar manner. Check for bad connections, fuses or switches and the possibility of broken regulator or broken assist spring. Check to make sure the glass channels are clean and free from obstructions. The regulator needs to be in position to remove glass mounting bolts (see drawings on opposite side). The drivers side door on 1991-1993 models will have a lock control box on the door that needs to be removed for access to the regulator. If window needs to be raised or lowered for access, start by removing the six regulator mounting bolts (requires a 10mm socket or wrench) so the regulator and glass can be moved together slowly into an accessible position. Remove the bolts holding glass to regulator. Be sure glass stays in the channels. Remove regulator and motor assembly by sliding through large access hole in the door panel.

Motor and Regulator Installation - Insert new motor and regulator into the door while making sure the glass is still in the closed position. Loosely fasten regulator to door beginning with mounting holes by the motor and then loosely fasten the door channel. The glass mounting holes on the replacement motor and regulator should be in position for access through the door. The right side glass mounting hole is accessible through a small hole, but also can be accessed with a 10mm wrench if alignment is not perfect. If the mounting holes are not accessible, the regulator must be removed from the mounting locations and put in position to meet the glass for accessible mounting. Fasten glass to regulator and then move regulator and glass so regulator can be mounted. Tighten all the bolts. Attach window lift wiring to switch on unattached trim and test operation. Reconnect remaining wiring and affix trim to door.

Dépose de la garniture de la porte - Retirez toutes les vis qui fixent la garniture. Sur certains modèles, retirez le cache de la poignée de porte et les bouchons de la garniture situés sur les vis. Sur certains modèles, retirez le couvercle du bouton de la serrure de portière et la vis correspondante. Il est recommandé d'utiliser un tournevis à pointe cruciforme n° 2. Veillez à ne pas oublier des vis cachées. Enlevez soigneusement le panneau de porte en faisant levier (utilisez l'outil approprié pour retirer la garniture si vous en disposez) et déconnectez le circuit électrique des boutons et des éclairages.

Dépose du moteur et du régulateur - Important - Avant d'enlever les boulons de fixation de la vitre ou les galets des montants, attachez la vitre à l'aide d'un ruban ou d'une cale de blocage appropriée, telle qu'une butée de porte en plastique. Une fois la vitre détachée du régulateur, déplacez la vitre comme pour la fermer et maintenez-la dans cette position. Vérifiez qu'il n'y a pas de raccords, cordons ou interrupteurs défectueux, et que le régulateur et le ressort de secours ne sont pas cassés. Assurez-vous que les montants de la vitre sont propres et exempts d'obstructions. Le régulateur doit être en place pour pouvoir enlever les vis de fixation de la vitre (reportez-vous aux schémas du côté opposé). La porte latérale des circuits de sortie des modèles 1991-1993 dispose d'une boîte de commande de blocage, située sur la porte, que vous devez enlever pour pouvoir accéder au régulateur. Si vous devez soulever ou baisser la vitre, commencez par retirer les six vis de fixation du régulateur (à l'aide d'une douille ou clé de 10 mm) afin de déplacer lentement et en même temps le régulateur et la vitre jusqu'à atteindre une position accessible. Retirez les boulons fixant la vitre au régulateur. Vérifiez que la vitre demeure dans les montants. Enlevez l'ensemble du régulateur et du moteur en le faisant glisser dans le grand trou d'accès situé dans le panneau de porte.

Installation du moteur et du régulateur - Insérez la nouvelle unité moteur et régulateur dans la porte en vous assurant que la vitre demeure dans sa position de fermeture. Attachez mais sans serrer le régulateur à la porte en commençant par les trous de fixation situés à proximité du moteur, puis attachez de la même façon le montant de porte. Les trous de fixation de la vitre situés sur l'unité moteur et régulateur de remplacement doivent être en place pour un accès à travers la porte. Le trou de fixation de la vitre situé sur le côté droit est accessible à travers un petit trou, mais peut également être accessible à l'aide d'une clé de 10 mm au cas où l'alignement ne serait pas parfait. Si les trous de fixation ne sont pas accessibles, enlevez le régulateur de ses emplacements de fixation et positionnez-le par rapport à la vitre pour une fixation accessible. Attachez la vitre au régulateur, puis déplacez le régulateur et la vitre afin de pouvoir fixer le régulateur. Serrez tous les boulons. Attachez le circuit électrique de soulèvement de la vitre au bouton situé sur la garniture non fixée et vérifiez le fonctionnement. Reconnectez le reste du circuit électrique et remplacez la garniture sur la porte.

Extracción del panel de la puerta - Saque todos los tornillos que ajusten el panel. En algunos modelos, deberá sacar la placa que cubre la manija de la puerta y los tapones del panel que cubren los tornillos. En algunos modelos, deberá sacar la tapa del mecanismo de cierre de la puerta y el tornillo que queda ahora descubierto. Se recomienda utilizar un destornillador Phillips N° 2. Revise que no hayan quedado tornillos escondidos. Con cuidado, ejerza suave presión para sacar el panel de la puerta (emplee la herramienta adecuada de ser posible) y desconecte el cableado correspondiente a los interruptores y las luces.

Extracción del motor y el regulador - Importante: Antes de sacar los bulones que sostienen el vidrio o los rodillos guía, asegure el vidrio en su posición con cinta adhesiva o una cuña adecuada, como un tope de goma. Al separar el vidrio del regulador, coloque el vidrio en la posición de cerrado y manténgalo de esta manera. Revise si hay conexiones mal hechas, fusibles o interruptores en mal estado, y verifique si es posible que haya un regulador o un resorte auxiliar roto. Verifique que las guías del vidrio estén limpias y libres de obstáculos. Para poder sacar los bulones de encastre del vidrio (vea los diagramas del otro lado), el regulador debe estar en su posición. La puerta del lado del conductor en los modelos 1991-1993 posee una caja de control de cierre que se debe extraer para tener acceso al regulador. Si, para obtener acceso, se debe subir o bajar la ventanilla, primero saque los seis bulones de encastre del regulador (se necesita utilizar una llave de cubo de 10mm) para poder correr el regulador y el vidrio juntos lentamente hasta alcanzar la posición deseada. Saque los bulones que ajustan el vidrio al regulador. Verifique que el vidrio permanezca en sus guías. Saque el conjunto del regulador y del motor a través del amplio orificio de acceso del panel de la puerta.

Instalación del regulador y el motor - Inserte el nuevo motor y el nuevo regulador dentro de la puerta y verifique que el vidrio permanezca en la posición de cerrado. Ajuste levemente el regulador a la puerta, comenzando por los orificios de encastre del motor y luego ajuste levemente la guía de la puerta. Los orificios de encastre del vidrio en el nuevo motor y el nuevo regulador deben estar colocados de forma tal que se tenga acceso a ellos a través de la puerta. Se puede obtener acceso al orificio de encastre del vidrio derecho a través de un orificio pequeño, pero, en caso de que la alineación no sea perfecta, se puede obtener acceso a él con ayuda de una llave de 10mm. Si no se tiene acceso a los orificios de encastre, hay que sacar el regulador y colocarlo en una posición que permita un buen encastre con el vidrio. Ajuste el vidrio al regulador y luego corra el regulador y el vidrio, de manera tal que se pueda encastrar el regulador. Ajuste todos los bulones. Antes de encastrar el panel, conecte al interruptor el cableado que permite subir la ventanilla y verifique que funcione correctamente. Conecte el cableado restante y coloque el panel en la puerta.

88100 & 88101 1986-1989 Accord Front Motor & Regulator

88100 et 88101 Accord 1986-1989, moteur et régulateur avant

88100 y 88101 Accord. 1986 y -1989. Motor y regulador de la ventanilla delantera

View - 88100 Left Front Facing Door from Inside Car

Vue - 88100, porte avant gauche vue de l'intérieur

Vista -88100 Ventanilla delantera izquierda viendo la puerta desde el interior del auto

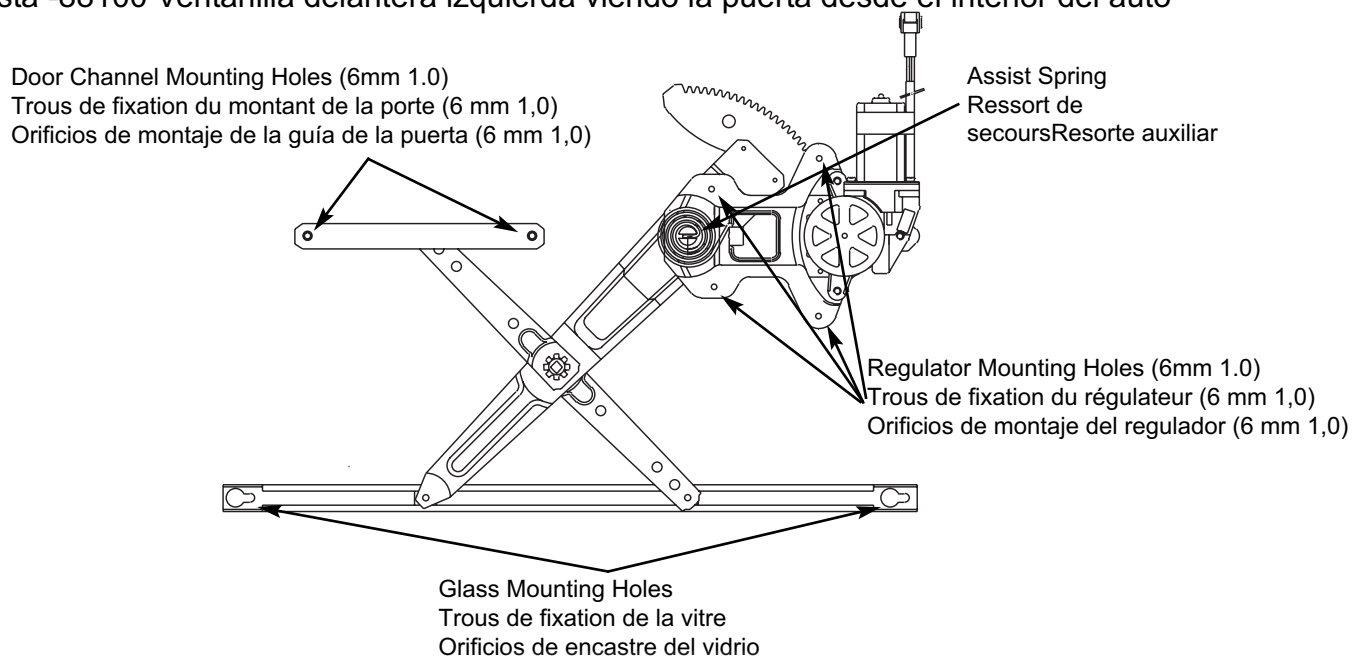

88102 & 88103 1990-1993 Accord Front Motor & Regulator

88102 et 88103 Accord 1990-1993, moteur et régulateur avant

88102 y 88103 Accord. 1990 y -1993. Motor y regulador de la ventanilla delantera

View - 88102 Left Front Facing Door from Inside Car

Vue - 88102, porte avant gauche vue de l'intérieur

Vista -88102 Ventanilla delantera izquierda viendo la puerta desde el interior del auto

