

Instructions • Instrucciones

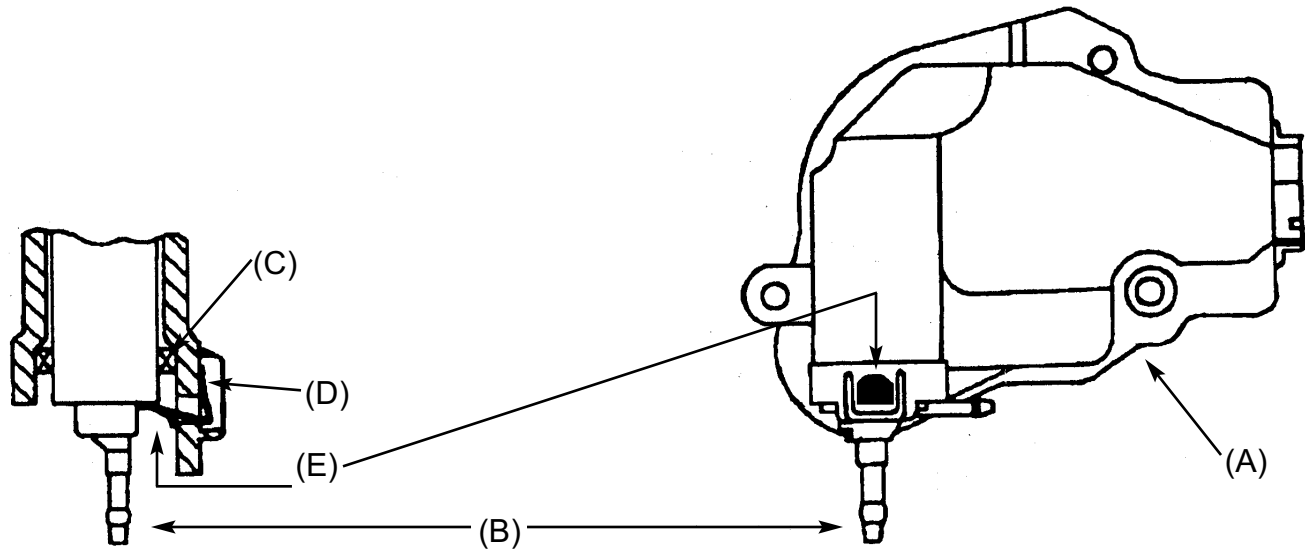

- (A) Wiper Motor Plastic Cover
- (B) Washer Pump
- (C) Seal
- (D) Clip
- (E) Location for Clip Removal - See Below

- (A) Couvercle de plastique du moteur des essuie-glace
- (B) Pompe de lave-glace
- (C) Joint d'étanchéité
- (D) Fixation
- (E) Emplacement pour retirer la fixation - Voir ci-dessous.

- (A) Cubierta plástica del motor del limpiador
- (B) Bomba del lavaparabrisas
- (C) Sello
- (D) Presilla
- (E) Ubicación para la extracción de la presilla - consulte más abajo

Instructions

Do not use pump without solvent.

- 1) Disconnect hoses.
- 2) Remove retaining clip by pressing up as shown above.
- 3) Remove pump by rocking and pulling outward.
- 4) Remove old washer pump seal and replace with new one.
- 5) Install new pump in wiper cover by pushing into place. Make sure the seal is installed correctly and that the terminals are straight.
- 6) Install new clip.
- 7) Remove, clean and refit tank. Attach hose connections. Refill with proper solvent.
- 8) Prime the pump by activating 4 to 6 times.

Instructions

Ne pas utiliser la pompe sans liquide

- 1) Débrancher les boyaux.
- 2) Enlever la fixation de retenue en appuyant vers le haut de la façon illustrée ci-dessus.
- 3) Retirer la pompe en la basculant et en tirant vers l'extérieur
- 4) Retirer le vieux joint d'étanchéité de la pompe de lave-glace et le remplacer par le nouveau.
- 5) Installer la nouvelle pompe dans le couvercle en la poussant en place. S'assurer que le joint est installé correctement et que les attaches d'extrémité sont droites.
- 6) Installer la nouvelle fixation.
- 7) Retirer, nettoyer et rajuster le réservoir. Brancher les boyaux. Remplir du liquide approprié.
- 8) Amorcer la pompe en l'activant de quatre à six fois.

Instrucciones

No use la bomba sin solvente.

- 1) Desconecte las mangueras.
- 2) Retire el clip de retención presionando hacia arriba como se muestra.
- 3) Retire la bomba meciendo y tirando hacia afuera.
- 4) Retire el sello viejo de la bomba del lavaparabrisas y cambie por uno nuevo.
- 5) Instale una bomba nueva en la cubierta del limpiador empujándola en su sitio. Asegúrese de que el sello esté correctamente instalado y de los terminales estén rectos.
- 6) Instale una presilla nueva.
- 7) Retire, limpie y vuelva a instalar a tanque. Conecte la manguera. Vuelva a llenar con el solvente adecuado.
- 8) Cebe la bomba accionandola de 4 a 6 veces.