

# Instructions • Instrucciones

Illustration No. 1

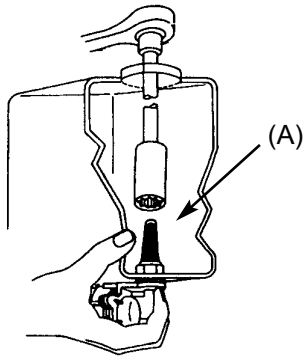
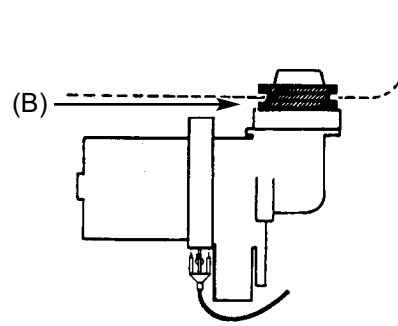

Illustration No. 2



## Instructions

### Do not use pump without solvent.

- 1) Disconnect electrical and hose connections.
- 2) Remove tank with pump installed.
- 3) Remove pump and seal (illustration no. 1) using a 7/8" deep socket on the filter nut (A). If pump does not use a filter nut, (illustration no. 2) simply pull pump and seal from tank. Some applications without a washer fluid level sensor need a 1 3/8" access hole (C) cut into the tank. Seal access hole with plug provided after pump removal and installation.
- 4) Clean and flush tank.
- 5) Install new seal (B) and pump and use cleaned original filter nut (A) if required.
- 6) Refit tank. Attach electrical and hose connections.
- 7) Fill tank with proper solvent and prime the pump by activating 4 to 6 times.

## Instructions

### Ne pas utiliser la pompe sans liquide

- 1) Débrancher les connexions électriques et les boyaux.
- 2) Retirer le réservoir alors que la pompe est installée.
- 3) Retirer la pompe et le joint d'étanchéité (illustration no 1) à l'aide d'une douille longue de 7/8 po sur l'écrou du filtre (A). S'il n'y a pas d'écrou de filtre (illustration no 2), tirer simplement sur la pompe et le joint d'étanchéité du réservoir. Des certaines demandes sans un laveur fluid niveau senseur besoin un 1 3/8" accèdent du trou (C) coupure dans le tank. Des scellés abord trou avec le bouchon approvisionnement de la pompe après de l'enlèvement et de l'installation.
- 4) Nettoyer et rincer le réservoir.
- 5) Installer le nouveau joint d'étanchéité (B) et la pompe et utiliser l'écrou bien nettoyé au besoin.
- 6) Rajuster le réservoir. Brancher les connexions électriques et les boyaux.
- 7) Remplir le réservoir avec le liquide approprié et amorcer la pompe en l'activant de quatre à six fois.

## Instrucciones

### No use la bamba sin solvente.

- 1) Desconecte las conexiones eléctricas y de la manguera.
- 2) Retire el tanque con la bomba instalada
- 3) Retire la bomba y el sello (ilustración No. 1) usando un casquillo profundo de 7/8 de plug en la tuerca del filtro (A). Si la bomba no usa una tuerca de filtro, ilustración No. 2), simplemente tire de la bomba y el sello retirándolos del tanque. Algunas aplicaciones sin un arandela fluid nivel sensor necesidad un 1 3/8" acceda agujero (C) cortada en el tanque. Foca acceso agujero con clavija dotaron después bomba mudanza y instalación.
- 4) Limpie y enjuague el tanque.
- 5) Instale un sello (B) y la bomba nuevos usando la tuerca original (A) limpia del filtro si hace falta.
- 6) Vuelva a instalar el tanque. Haga las conexiones eléctricas y de la manguera.
- 7) Llene el tanque con el solvente adecuado y cebe la bomba accionándola de 4 a 6 veces.

